

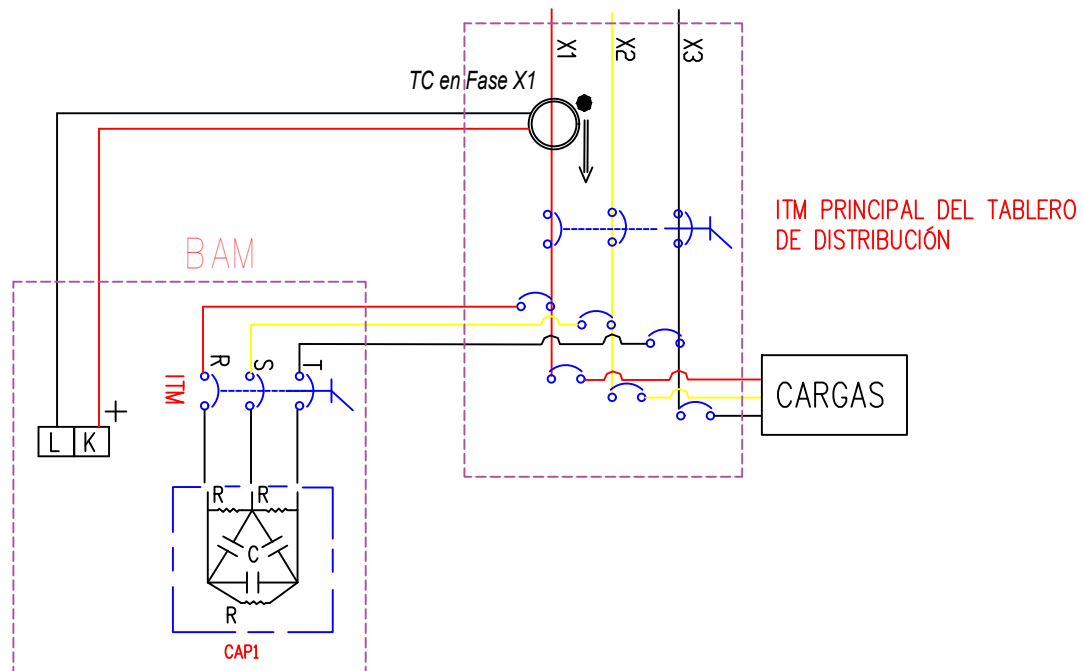

## Notas:

1. El TC (Transformador de Corriente), debe ser instalado solamente en la Fase 1 (X1 ), con la polaridad correcta en el sentido de la fuente hacia la carga.
2. La conexión de los cables de alimentación de voltaje al Banco Automático, deben ir faseados con el sentido X1 en (R ), X2 en (S ) y X3 en (T ).



REVISIONES			
No.	DESCRIPCION	FECHA	REVISO
1	EMITIDO PARA COMENTARIOS	11.MAR.19	E.V.

 <b>VAR-MEX</b> Laboratorios por Perfiles		<a href="http://www.varmex.com.mx">www.varmex.com.mx</a>	
PLANO: DIAGRAMA DE INSTALACION DEL TC Y DEL BANCO AUTOMATICO		PLANO No.	
ESCALA: SIN	ARCHIVO: DIAG-CONTROL-TC	DIB: E.V.D	DC-INST BAM
ACOTACIONES: SIN	DISCO:	REV: 3	
FECHA: MAR/2019		0 4 8 12	